

**ELEGANT**  
**2.0**  
**INSTRUKCJA**  
**MONTAŻU**



# SPIS TREŚCI

---

- 5** OPIS PRODUKTU
- 6** PARAMETRY TECHNICZNE
- 8** ELEMENTY GEOMETRII
- 9** INFORMACJE OGÓLNE
- 11** INSTRUKCJA MONTAŻU
- 21** OBRÓBKI DEDYKOWANE
- 22** SZCZEGÓŁOWE ROZWIĄZANIA



# ELEGANT 2.0

---

**Panel na rąbek w wersji 2.0 to jedno z tych pokryć dachowych, które posiadają trudny do osiągnięcia, ponadczasowy charakter.**

**Panel Elegant powstawał właśnie z myślą o tym, że klasyka się nie starzeje i zawsze będzie inspiracją dla współczesnych architektów.**



# PARAMETRY TECHNICZNE

Nazwa	Panel dachowy na rąbek ELEGANT 2.0 z ukrytym mocowaniem	
Szerokość efektywna panelu [mm]	300	510
Wysokość profilowania zamka [mm]	24	
Długość min [mm]	400	
Długość max [mm]	10 000	
Podcięcie na końcach [mm]	2mm; 35mm	
Zagięcie podcięcia okapowego	opcjonalne 35mm; 10°	
klapka zamykająca rąbek	TAK	
Grubość blachy [mm]	0,50 / 0,60 / 0,70	
Gatunek stali	S250GD-S280GD	
Powłoki	SP25um poliester, SP35um poliester mat Perła, CESAR 55	
Profilowanie	gładkie, mikrofala, liniowanie podwójne szerokie, rowkowanie podwójne	
Masa [kg/m <sup>2</sup> ]	ok 4,5 kg/m <sup>2</sup>	
Wymagania techniczne	CE wg PN-EN 14782:2008	
Minimalny spadek dachu	8° (14%)	
Rozstaw łąt [mm]	maksymalnie 250mm lub pełne deskowanie	

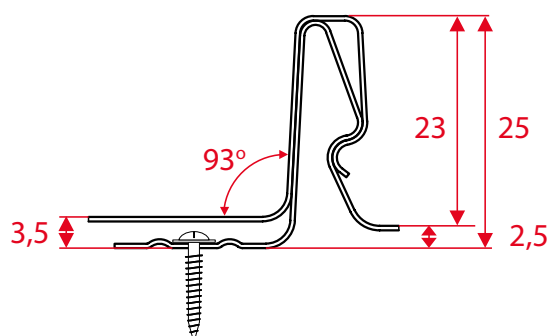

Specjalnie ukształtowany zamek ukrywa mocowanie blachy do konstrukcji dachu

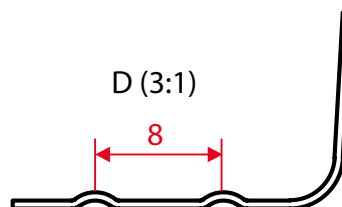
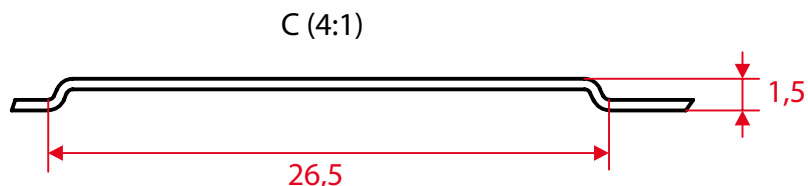
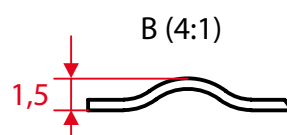
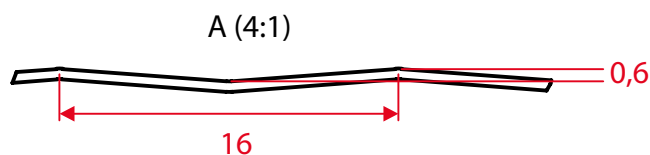

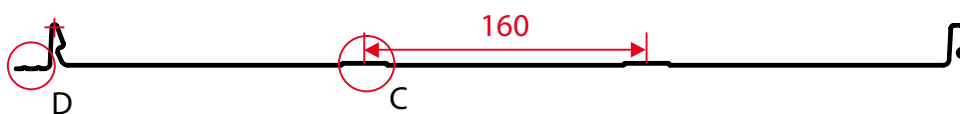
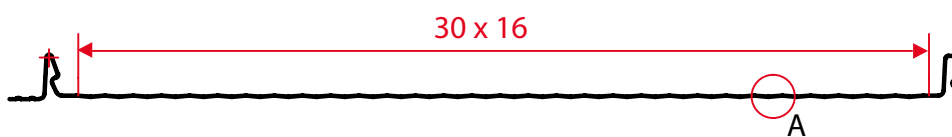
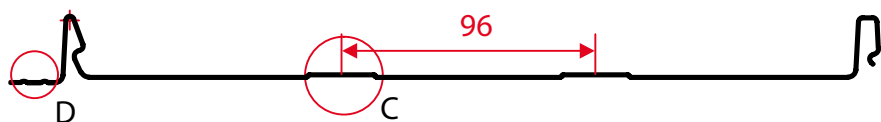
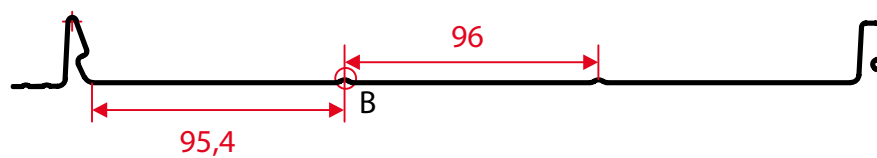
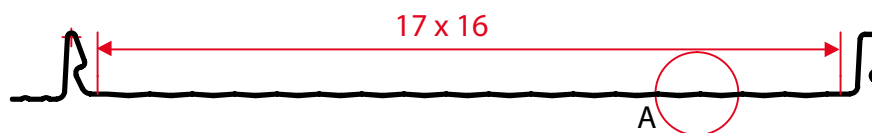
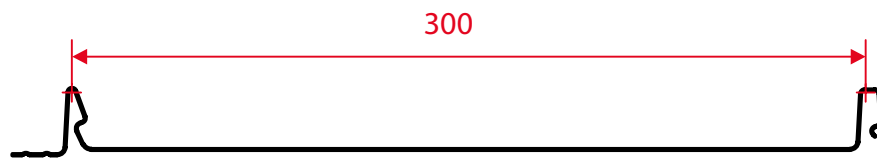



# ELEMENTY GEOMETRII

**Bezpieczny zamek odporny na odkształcenia od komunikacji**

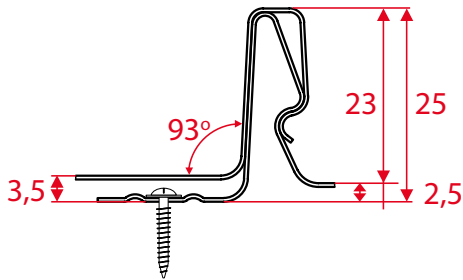

**Podcięcie okapowe (opcjonalne): 2mm, 35mm, 35mm z podgięciem 10°**

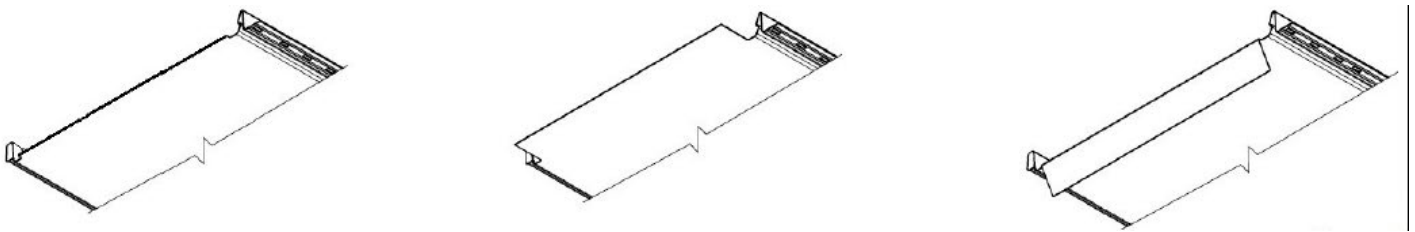

**Podcięcie kalenicowe (opcjonalne): 2mm, 35mm**



**Klapka obustronnie zamykająca zamek**

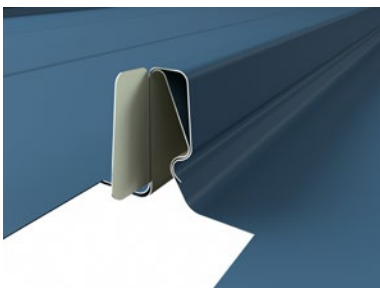

**Otwory fasolkowe umożliwiające połączenie suwliwe**

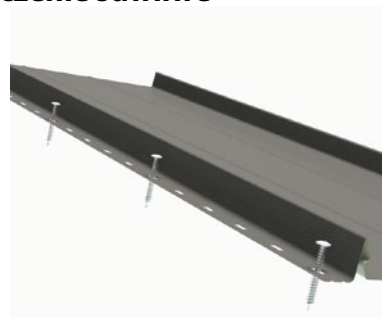



# INFORMACJE OGÓLNE

## PAKOWANIE

Panele dachowe na rąbek ELEGANT 2.0 są pakowane w skrzynię, w których arkusze układane są poziomo lub pionowo w zależności od zawartości pakietu.

Dla zabezpieczenia ładunków, w których ilość arkuszy jest mniejsza niż maksymalna, pakiet uzupełnia się materiałem zabezpieczającym.

W przypadku dłuższych arkuszy ładunek jest wyśrodkowany w stosunku do długości skrzyni.

## TRANSPORT

Podstawowym środkiem transportu są samochody ciężarowe ze skrzynią lub naczepą, umożliwiające załadunek z obu stron samochodu.

Zaleca się następujące warunki techniczne pojazdów przeznaczonych do transportowania paneli:

- skrzynia z plandeką (typu *firana*)
- skrzynia musi być podparta na całej długości
- pasy transportowe mocujące ładunek powinny być rozmieszczone na podporze skrzyni (naciąg pasów nie może powodować odkształcenia blach).

## ROZŁADUNEK

W celu uniknięcia uszkodzeń paneli podczas rozładunku zaleca się zastosowanie trawersu lub rozładunek wózkiem widłowym.

Przy wykorzystaniu trawersu pasy należy rozmieścić na podporach skrzyni.

W przypadku rozładunku ręcznego nie wolno przesuwać arkuszy bezpośrednio jeden po drugim lub po podłożu. Prowadzi to do trwałych uszkodzeń powłoki organicznej oraz negatywnie wpływać na wygląd pokrycia.

Przy rozładunku ręcznym należy używać rękawic ochronnych.

Zaleca się zachowanie zasady przy rozładunku - na każde 2,50 m panelu 1 osoba do rozładunku. Pozwoli to uniknąć narażenia paneli na wygięcia i uszkodzenia.

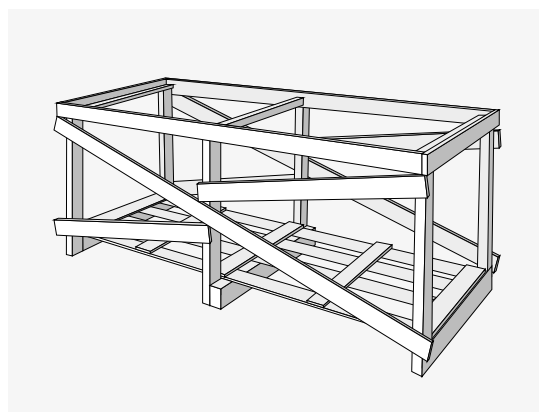

RYS. 3. SKRZYŃNIA NA PANELE DACHOWE

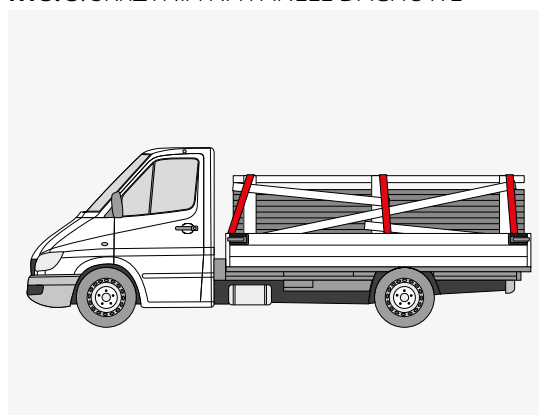

RYS. 4. TRANSPORT PANELI DACHOWYCH

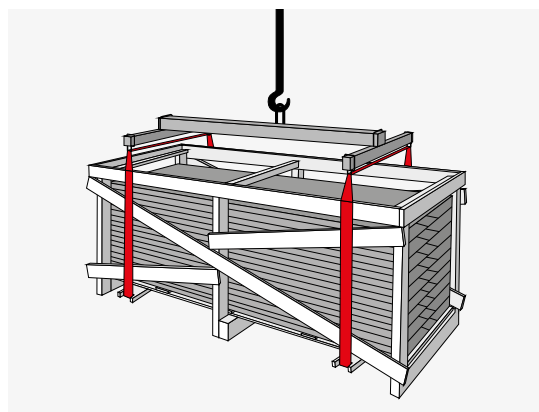

RYS. 5. ROZŁADUNEK PANELI DACHOWYCH

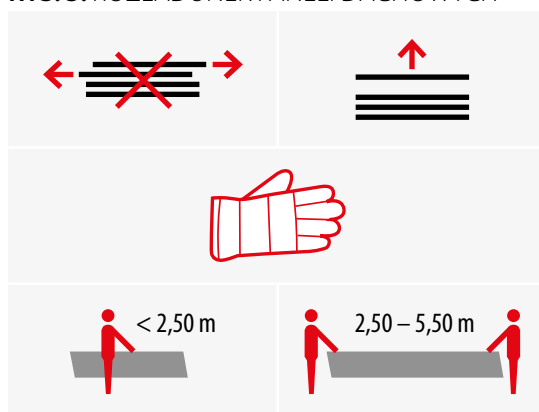

RYS. 6. ROZŁADUNEK PANELI

## SKŁADOWANIE PANELI DACHOWYCH

Zaleca się przechowywanie w zadaszonych, zamkniętych i przewiewnych pomieszczeniach, z dala od nawozów, kwasów, ługu, soli i innych substancji korozyjnych. Nie dopuszcza się składowania blach bez przykrycia. Blachy należy umieścić na podpórkach, nie mniej niż 250 mm nad powierzchnią terenu lub składować w fabrycznym opakowaniu po uprzednim usunięciu folii z opakowania. Dopuszcza się składowanie najwyżej dwóch opakowań jedno na drugim, ułożonych pod kątem, tak aby zapewnić prawidłowe odprowadzenie wody.

W przypadku krótkotrwałego przechowywania pod plandeką (max. dwa tygodnie) należy zapewnić swobodny przepływ powietrza. Jeżeli okres przechowywania jest dłuższy niż dwa tygodnie, blachy należy umieścić we właściwie wentylowanym pomieszczeniu i zostawić odkryte, ze swobodnym dostępem powietrza do wszystkich warstw. Niestosowanie się do powyższych zaleceń może spowodować powstanie odbarwień powłoki, tzw. *białej rdzy*, a także utratę gwarancji.

Nie wolno chodzić po składowanych blachach ani układać niczego na paczkach.

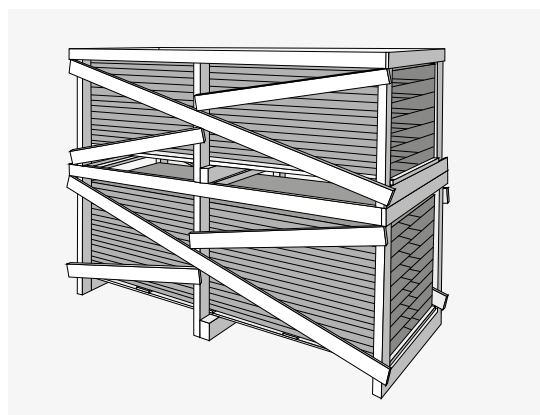

RYS. 7. SKŁADOWANIE PANELI DACHOWYCH

### ❖ UWAGA!

Folia zabezpieczająca powierzchnię panelu musi być usunięta nie później niż 3 tygodnie od daty produkcji umieszczonej na opakowaniu zbiorczym. W przeciwnym razie folia może trwale przykleić się do powierzchni blachy.

# INSTRUKCJA MONTAŻU

Opisane metody montażu są przykładowe i ich zastosowanie dla różnych typów dachu może wymagać modyfikacji. W przypadku pytań należy skonsultować się z projektantem lub opiekunem handlowym.

## **BEZPIECZEŃSTWO PRACY**

Podczas wszelkich prac prowadzonych na dachu należy stosować się do podstawowych zasad bezpieczeństwa.

## **CHODZENIE PO PANELACH DACHOWYCH**

Podczas chodzenia po arkuszach blachy należy stąpać wyłącznie po wgłębieniach. Nie stąpać po profilowanych miejscach! Chodząc po blachach należy używać wyłącznie miękkiego obuwia, które powinno się wycierać każdorazowo przed wyjściem na blachę (szczególnie z opiłków metalu). Montaż należy zorganizować tak, aby jak najmniej chodzić po panelach dachowych.



## SAMODZIELNY POMIAR DACHU

Konstrukcje dachów są często skomplikowane, dlatego Balex Metal zaleca montaż przez wykwalifikowanych wykonawców. Jeśli Klient decyduje się na samodzielny pomiar i montaż dachu, powinien posiadać podstawową wiedzę techniczną i dokonać konsultacji z fachowcem.

W celu określenia potrzebnych paneli i deskowania, należy zmierzyć połączony jak na rys. 9.

1. Wyznaczyć długość płaszczyzny dachu L odpowiadającą długości potrzebnych paneli dachowych i kontrłat.
2. Wyznaczyć szerokość płaszczyzny dachu W. Określa ona długość łąt, a po podzieleniu jej wartości przez szerokość krycia pojedynczego panelu, również ilość potrzebnych paneli dachowych na rąbek Elegant.

Pomiary powinny być dokonane w oparciu o wymiary gotowej więźby dachowej, ponieważ zwykle wymiary konstrukcji dachu różnią się od wymiarów projektowych. Przy samodzielnym montażu pokrycia dachowego pomocne okazać się gotowe obróbki zamówione w naszej firmie.

Rozmiar łąt zależy od ich rozstawu i rozstawu krokwi. Im większa jest ta odległość tym większy wymagany przekrój łąty (tabela 2). Zalecany rozstaw łąt to 250 mm.

## WKRĘTY

Do montażu paneli dachowych na rąbek Elegant stosuje się wkręty z płaską główką (rys. 10A i rys. 10C). Taki typ mocowania umożliwi pracę pokrycia przy zmianach temperatury.

Łączenie zakładowe oraz połączenia dwóch blach najlepiej wykonać przy pomocy szczelnych nitów zrywanych. Przy pokryciu wykonanym ze stali nierdzewnej lub tytan – cynku należy stosować wkręty ze stali nierdzewnej.

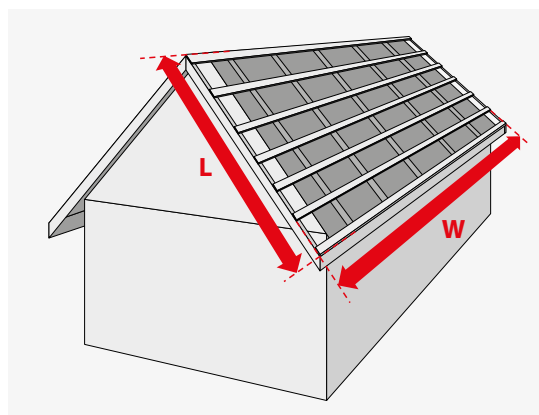

RYS. 9. POMIAR DACHU

**L** długość płaszczyzny dachu  
**W** szerokość płaszczyzny dachu

ODLEGŁOŚĆ POMIĘDZY ŁATAMI (O GR. 0,5 mm) [mm]	ODLEGŁOŚĆ MIĘDZY KROKWIAMI [mm]	ROZMIAR ŁAT [mm]
250	600	30 × 50
	900	35 × 50
	1200	40 × 50

TABELA 2.

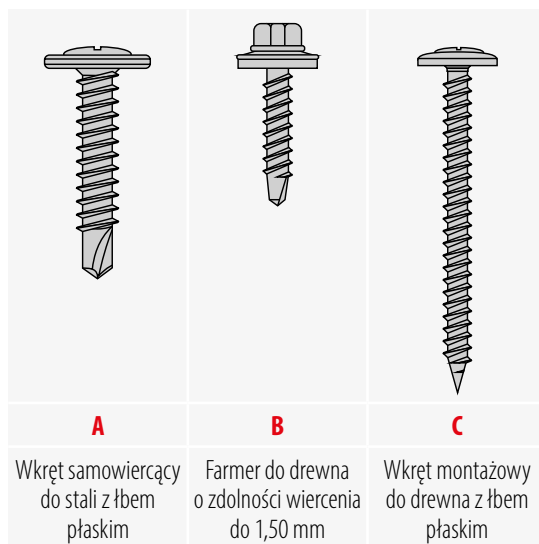

RYS. 10

## CIĘCIE

Dostarczane przez Balex Metal panele na rąbek Elegant 2.0 są produkowane na żadaną długość, uwzględniającą podcięcia i ewentualne podgięcie. Podczas montażu pokrycia konieczne jest docinanie ich w niektórych miejscach takich, jak: naroża, kosze dachowe, miejsca montażu wentylacji czy okna.

Do cięcia blachy należy stosować automatyczne skokowe nożyce do cięcia blach (*nibbler*) (rys. 11A), a do obróbek blacharskich nożyce ręczne (rys. 11B). Nie wolno używać szlifierek kątowych i innych narzędzi wytwarzających wysoką temperaturę w trakcie cięcia – może to doprowadzić do uszkodzenia powłok antykorozyjnych.

Przed rozpoczęciem prac należy zabezpieczyć blachę, ponieważ ostre opiłki mogą spowodować jej uszkodzenie, a po cięciu i wierceniu należy bardzo starannie usunąć wszystkie metalowe odpady i opiłki mogące spowodować odbarwienie powierzchni okładziny. Wszystkie uszkodzenia lakieru powstałe w trakcie montażu należy zabezpieczyć farbą zaprawkową.

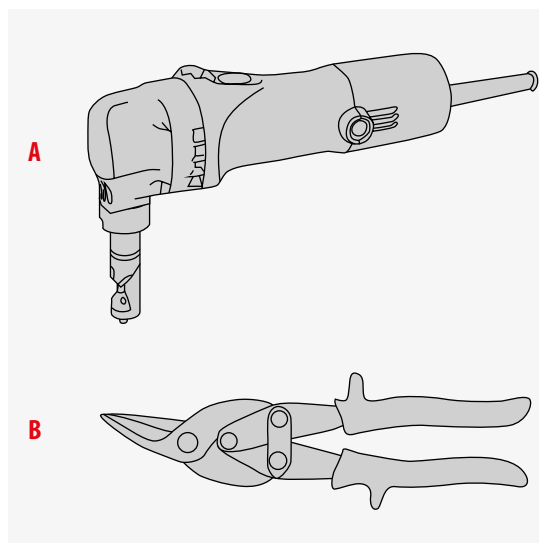

**RYŚ. 11.** NARZĘDZIA DO MONTAŻU PANELI DACHOWYCH

- A. Nibbler
- B. Nożyce ręczne

## WENTYLACJA POŁĄCI DACHOWEJ

Przed przystąpieniem do montażu należy zwrócić uwagę na prawidłowy projekt wentylacji pokrycia. Powietrze powinno swobodnie przepływać od okapu do kalenicy, aby odprowadzić parę wodną. W przypadku niedostatecznej wentylacji spód blach może ulec uszkodzeniu. Właściwa wentylacja w czasie upalnej pogody zapobiega nadmiernemu nagrzewaniu się dachu, a pośrednio pomieszczeń poddasza. W związku z tym należy zawsze używać kontrłat o grubości nie mniejszej niż 25 mm i stosować kominki wentylacyjne do połączeń dachowych.

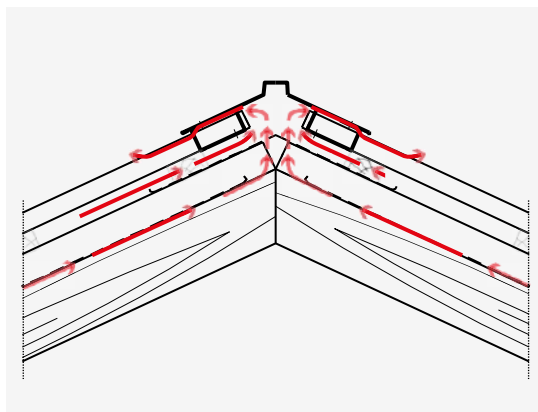

**RYŚ. 12.** WENTYLACJA POŁĄCI DACHOWEJ

## MEMBRANY DACHOWE

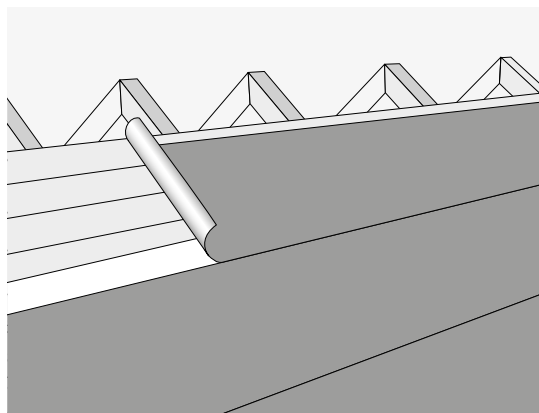

Przy pokryciach z paneli dachowych na rąbek Elegant możliwe są dwa rozwiązania wiatroizolacji. Pierwszym rozwiązaniem, stworzonym specjalnie z myślą o dachach z blach płaskich, jest membrana strukturalna AQMetal. Membrana składa się z warstwy spodniej oraz maty profilowanej o wysokości 8 mm. Oprócz podstawowej funkcji paroprzepuszczalności, mata utrzymuje odstęp między dachem a warstwą drenażową, umożliwia przesuwanie się pokrycia podczas pracy stali pod wpływem zmian temperatury. Montuje się ją na pełne deskowanie. Drugim rozwiązaniem jest zastosowanie tradycyjnej membrany dachowej Aspira Plus lub Aspira Max.



**RYŚ. 13.** MONTAŻ MEMBRANY STRUKTURALNEJ NA DESKOWANIU

## KIERUNEK MONTAŻU PANELI DACHOWYCH NA RĄBEK ELEGANT

Panele dachowe na rąbek Elegant można montować w dowolnym kierunku. Podejmując decyzję, najlepiej kierować się najczęstszym kierunkiem wiatru występującym w otoczeniu. Aby zapewnić najwyższą szczelność pokrycia, panele kładziemy w kierunku odwrotnym do kierunku wiatru. (rys. 14)

-  kierunek układania paneli
-  kierunek podmuchu wiatru

## MONTAŻ PASA NADRYNNOWEGO

Montaż pokrycia dachowego rozpoczyna się od zamontowania obróbek okapu. Pas nadrynnowy montuje się prosto w linii okapu, najpierw mocując go za pomocą ocynkowanych gwoździ lub wkrętów z płaskim łbem do pierwszej łąty. Następnie, po sprawdzeniu poziomowania, przytwierdza się wkrętami całość obróbki.

Przy projektowaniu obróbki okapowej warto pamiętać o możliwości zamówienia paneli Elegant 2.0 z podcięciem i podgięciem i wykorzystania jego geometrii do ciągłego połączenia z obróbką okapową, jak na załączonym przykładzie.

Jeśli długość połaci dachowej wymaga połączenia pasów nadrynnowych, montujemy je na zakład jeden obok drugiego. W przypadku, jeśli łąty są wykonane ze stali, aby wyciszyć hałas spowodowany deszczem lub wiatrem, należy użyć taśmy wygłuszającej PES pod każdym arkuszem.

## MONTAŻ PANELI DACHOWYCH

Blachy dachowe zawsze montuje się prostopadłe do linii okapu. Pierwszy arkusz należy ustawić tak, aby dolna krawędź licowała się z zagięciem obróbki okapowej – pasem nadrynnowym, a następnie przymocować jednym wkrętem z płaskim łbem do pierwszej łąty w dolnym rogu blachy.

Przy montażu pierwszego panelu dachowego należy zwrócić szczególną uwagę na położenie panelu pod kątem prostym do obróbki okapu. Ułatwi to prawidłowy montaż pozostałych paneli.

Kąt prosty (90°) można wyznaczyć za pomocą narzędzia w kształcie trójkąta prostokątnego.

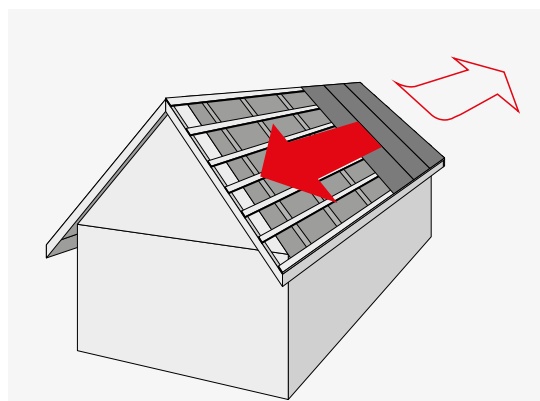

RYS. 14. KIERUNEK UKŁADANIA PANELI DACHOWYCH

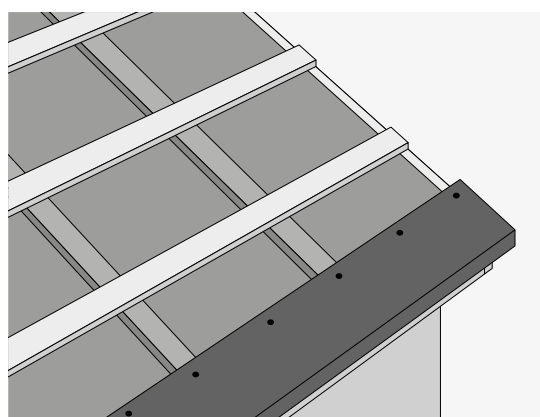

RYS. 15. MONTAŻ PASA NADRYNNOWEGO



RYS. 16. UKŁADANIE PANELI DACHOWYCH

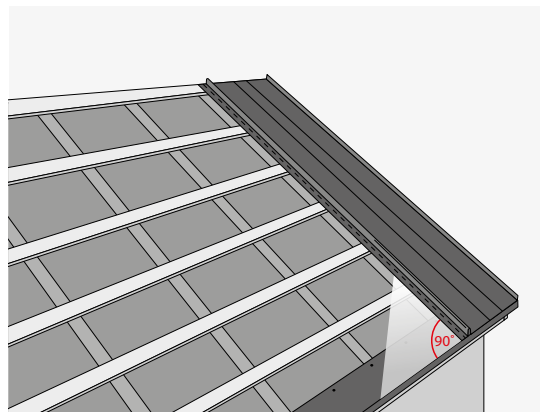

RYS. 17. WYZNACZENIE KĄTA PROSTEGO NA POŁACI

Po wyznaczeniu kąta prostego, wewnętrzną część panelu mocuje się za pomocą wkrętów do każdej łąty. Strona skrajna w stosunku do połączenia dachu jest mocowana w momencie dopasowania wiatrownicy. Do tego czasu panel powinien być tak zamocowany, aby niemożliwe były jego ruchy np. przy podmuchach wiatru.

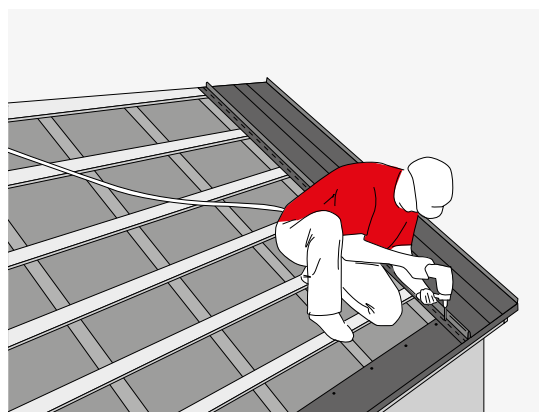

**RYS. 18. PRZYTWIERDZANIE PANELU DO POŁACI**

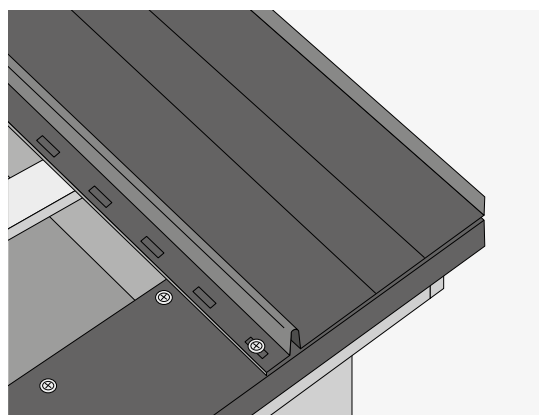

**RYS. 19. MOCOWANIE PANELU DACHOWEGO W OKAPIE**

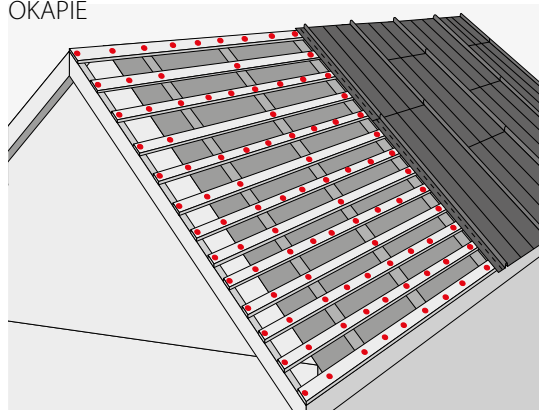

**RYS. 20. MOCOWANIE PANELI DO POŁACI**

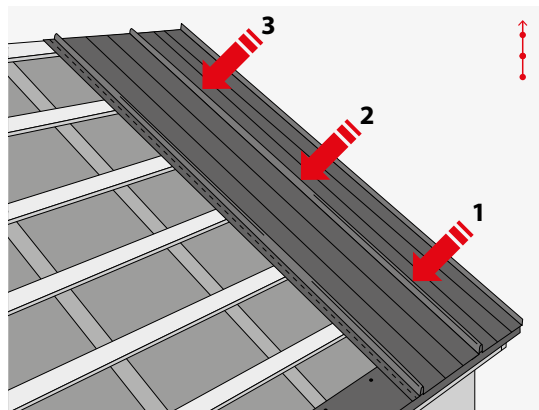

**RYS. 21. UKŁADANIE KOLEJNYCH PANELI**

## **MOCOWANIE PANELI DACHOWYCH NA RĄBEK ELEGANT**

Arkusze montuje się wkręcając wkręt na środku otworu. Wkręty znajdujące się na pasie nadrynnowym zapewniają odpowiednie położenie obróbek. Należy dokręcić wkręty na tyle mocno, aby umożliwić pracę arkusza związaną z rozszerzalnością stali pod wpływem temperatury. Najlepiej osiągnąć ten efekt, gdy po dokręceniu wkrętu odkręci się go o 90-180 stopni (ćwierć do połowy obrotu).

Mocowanie paneli do łąt powinno odpowiadać następującym założeniom (rys. 20):

- pierwszy i ostatnie dwa niedocinane panele mocowane są do każdej łąty na krawędzi mocowania panelu dachowego
- arkusze pomiędzy mocowane są do górnej łąty, do trzech najniższych łąt oraz co drugiej łąty pośrodku

Te zasady montażu mają zastosowanie w budynkach zlokalizowanych na poziomie gruntu przy najkrótszym wymiarze poziomym nie większym niż 12 m oraz wysokości budynku nie wyższej niż 15 m. Inne przypadki należy skonsultować z projektantem w zakresie ustalenia odstępów między łątami oraz mocowania.

Kolejne arkusze blachy montuje się dociskając panel w zamku idąc w kierunku od okapu do kalenicy.



Po zatrzaśnięciu zamka należy przesunąć ostrożnie arkusze blachy w taki sposób, by ich dolny koniec tworzył jedną linię. W tym celu można użyć np. gumowego młotka.

Mocujemy arkusz do łąt wg. wytycznych i kontynuujemy układanie paneli w przeznaczonych dla nich miejscach.

## ŁĄCZENIE ARKUSZY NA DŁUGOŚCI

Kiedy połac dachowa ma długość większą niż dopuszczalna długość paneli dachowych – 7 m, konieczne jest połączenie paneli na długości.

Szerokość zakładu dwóch paneli (parametr **B** na rys. 23.) ustalana jest w zależności od kąta nachylenia połaci dachowej i wynosi min. 200 mm dla kąta powyżej 15° oraz min. 400 mm dla połaci o nachyleniu 8-14°.

W przypadku, kiedy potrzeba zrobić więcej niż jeden zakład na długości, zaleca się, aby były one umieszczone naprzemiennie, wg kolejności na rys. 24. Odległość pomiędzy łączeniami powinna być nie mniejsza niż 700 mm.

W miejscach połączenia paneli usuwane są zamki w dolnym panelu (rys. 26.). Usunięcie zamka oznacza wycięcie zewnętrznej części obu grzbietów przedłużanego panelu na długości odpowiadającej długości zakładu.

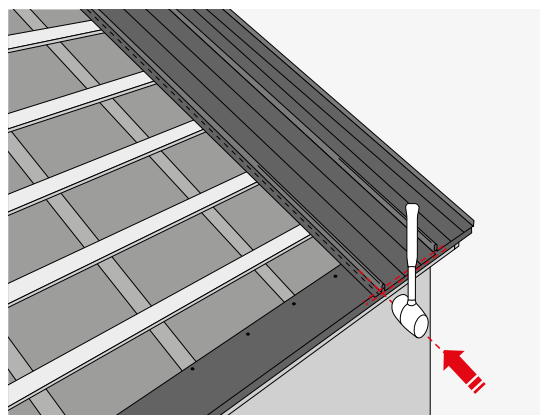

**RYŚ. 22.** WYRÓWNYWANIE PANELI W OKAPIE

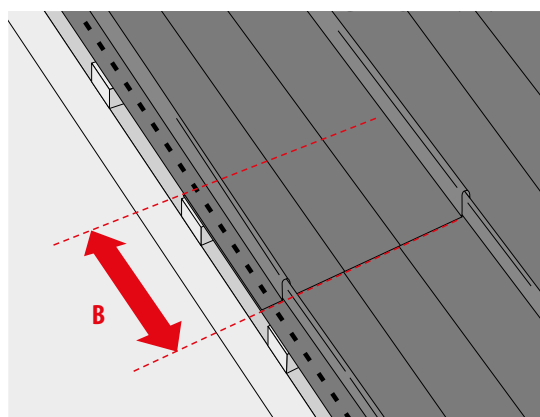

**RYŚ. 23.** ZAKŁAD PRZY ŁĄCZENIU PANELI NA DŁUGOŚCI

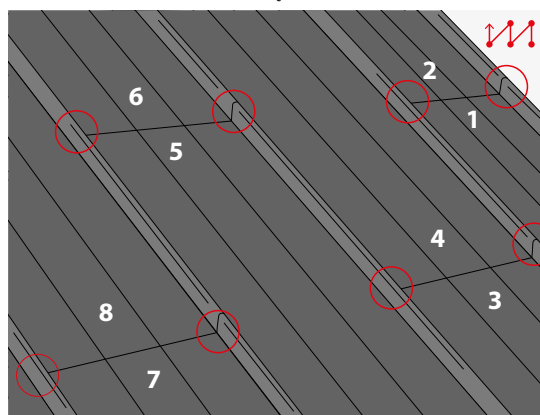

**RYŚ. 24.** ROZKŁAD ŁĄCZEŃ PANELI NA DACHU

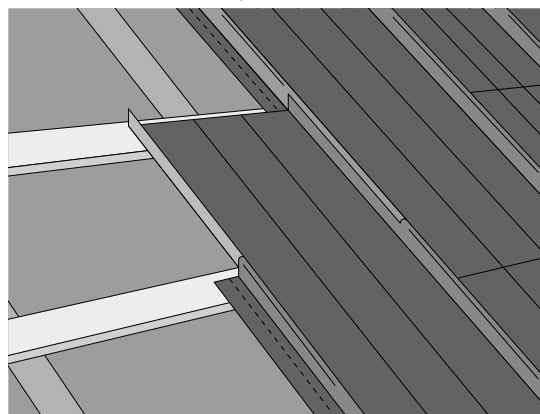

**RYŚ. 26.** WYCIĘTE ZAMKI W PANELU DOLNYM

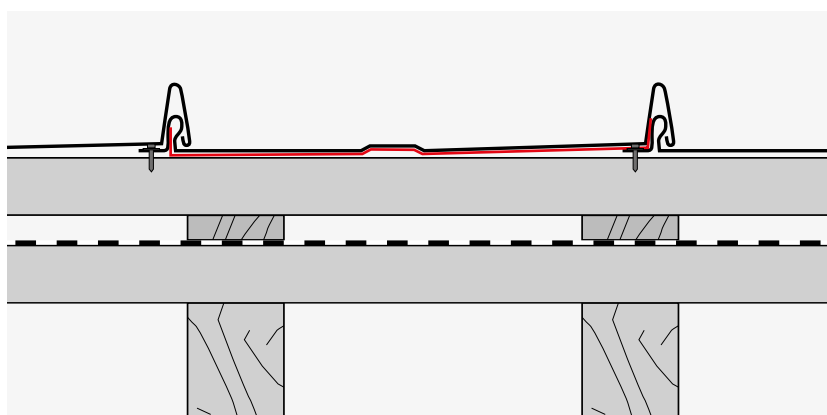

**RYŚ. 25.** PRZEKRÓJ POŁĄCZENIA PANELI NA ZAKŁADZIE

Układając kolejny arkusz, zatrzaskuje się zamek kolejnego panelu na zamku arkusza uprzednio zamocowanego. Zalecane jest użycie uszczelniacza dekar- skiego lub taśmy butylowej (dla połaci nachylonych mniej niż 30° minimum dwa pasma).



**RYS. 27. UKŁADANIE KOLEJNEGO PANELU NA ZAKŁAD**

Połączenie arkuszy można zaklepać na długości zakładu przy użyciu drewnia- nego młotka (rys. 28).

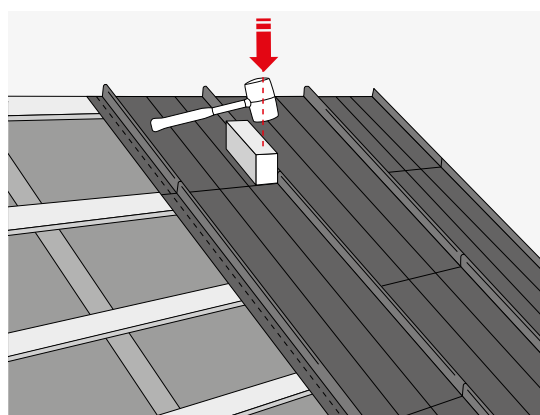

**RYS. 28. UKŁADANIE KOLEJNEGO PANELU NA ZAKŁAD**

Zamek w miejscu połączenia można dodatkowo zacisnąć za pomocą zaginarki ręcznej – cęgi dekar- skich. Następnie mocuje się panele do łąt.



**RYS. 30. ZACISKANIE ZAMKA PANELI W ZAKŁADACH**

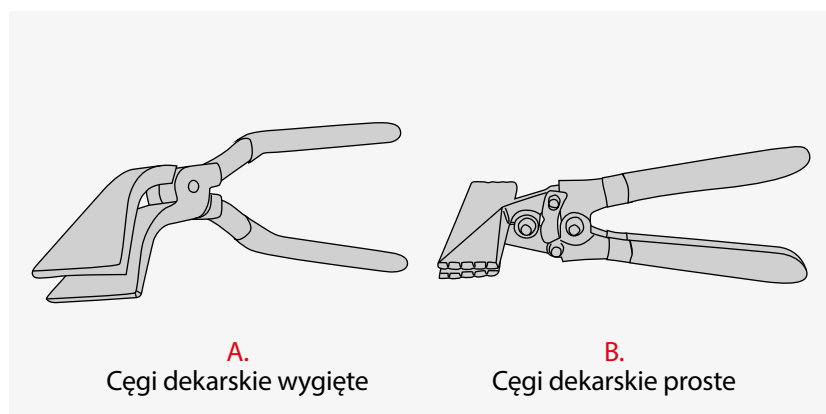

**A.**  
Cęgi dekar- skie wygięte

**B.**  
Cęgi dekar- skie proste

**RYS. 29. NARZĘDZIA DO ZACISKANIA ZAMKA W PANELACH**

## RYNNY KOSZOWE

Rynnę koszową wygiętą pod kątem należy zamontować przed przystąpieniem do montażu paneli.

Przy łączeniu arkuszy na długości zalecany jest zakład 200 mm i użycie uszczel- niacza w miejscu zakładu. Na zagiętej rynnie koszowej rysuje się linie wyzna- czające miejsce położenia paneli w koszu dachu.

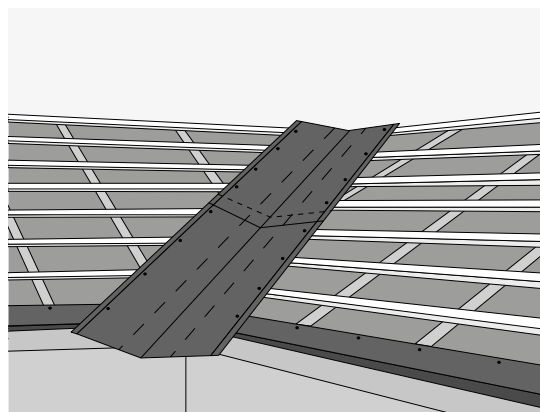

**RYS. 31. MONTAŻ RYNNY KOSZOWEJ**

Minimalny odstęp pomiędzy wyznaczonymi liniami (ustalającymi pozycję poszczególnych blach) musi wynosić przynajmniej 200 mm. Wygięta pod kątem blacha rynny koszowej musi zachodzić przynajmniej 250 mm pod arkusz pokrycia.

W celu uszczelnienia połączenia rynny koszowej i panela dachowego na rąbek należy zaklepać ich krawędzie na długości 2 cm (rys. 33). Pozwoli to uniknąć podwiewania deszczu i śniegu oraz przedłużyć żywotność połączy.

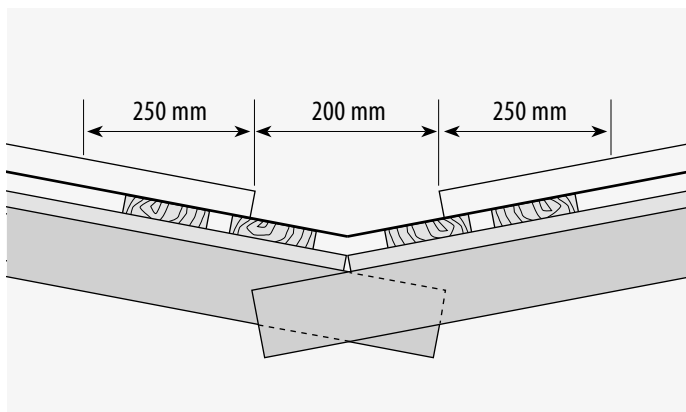

**RYS. 32.** WYZNACZANIE POŁOŻENIA PANELI W RYNNIE KOSZOWEJ

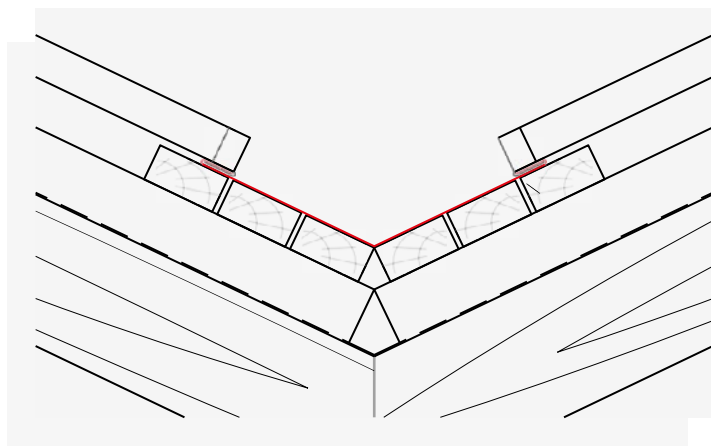

**RYS. 33.** ZAKLEPANIJE PANELA NA RĄBEK I RYNNY KOSZOWEJ

W celu wyznaczenia kąta docięcia paneli montowanych w koszu można użyć trójkątnego wzorca. Wyznaczony kąt przenosi się na kolejne panele, które następnie są docinane.

Przyciętą blachę mocuje się do szczytu kosza. W miejscach zakładu paneli na koszu zalecane jest użycie uszczelnacza kauczukowego lub taśmy butylowej.



**RYS. 34.** WYZNACZANIE KĄTA DOCIĘCIA PANELI DACHOWYCH PRZY RYNNIE KOSZOWEJ

Podczas montażu należy upewnić się, że kąt zagięcia kosza odpowiada narysowanym liniom. Jeśli zachodzi taka potrzeba, należy dopasować kształt trójkątnego wzorca.

Panele w koszu dachu mocuje się wkrętami samo-wierzącymi. Do przykręcenia każdego panelu należy użyć dwóch wkrętów samowiercących  $4,8 \times 20$  umieszczając je równomiernie w odległości jednej trzeciej szerokości arkusza od każdej strony.

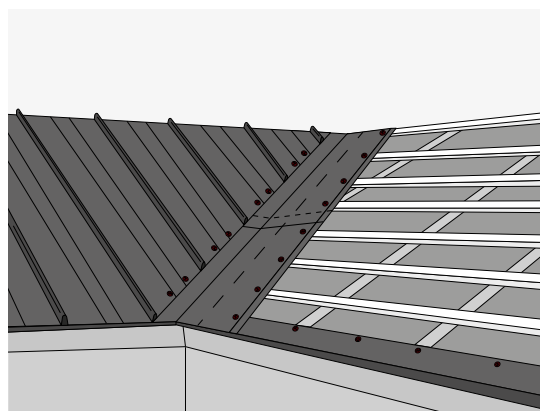

**RYS. 35.** ZAMONTOWANE PANELE W KOSZU

## SZCZYT BUDYNKU

---

Ostatni panel na połaci docinamy w następujący sposób:

Należy narysować linię w miejscu zakończenia połaci, a następnie dociąć panel tak, aby sięgał 30 mm poza krawędź połaci (rys. 36). Do cięcia można użyć nożycz ręcznych lub elektrycznych. (rys. 11).

Nadwyżkę blachy należy odgiąć do góry, tak aby utworzył się rąbek. Następnie panel mocuje się do deski szczytowej za pomocą wkrętów w miejscach uprzednio wywierconych otworów o średnicy większej o 3 mm.

Wiatrownicę mocuje się do deski szczytowej wkrętami samowierzącymi 4,8 x 20. W ten sam sposób montuje się wiatrownicę na drugim końcu połaci.

## KALENICA

---

Grzbiet dachu oraz krawędzie, gdzie spotykają się dwie połacie dachu pod kątem wypukłym jest zabezpieczony kalenicą. Mocowanie kalenicy musi być tak rozwiązane, aby umożliwić przepływ powietrza przez jedną lub dwie pustki powietrzne. Służą temu m.in. obróbki podgąsiorowe do panelu dachowego na rąbek Elegant (PDG).

Aby wyznaczyć miejsce montażu obróbki podgąsiorowej przykłada się gąsior w szczycie dachu i zaznacza na panelu miejsca, gdzie wypadają krawędzie gąsiora. Obróbki podgąsiorowe do paneli dachowych na rąbek Elegant (PDG) montuje się 20 mm powyżej narysowanej linii, tak aby zostały przykryte gąsior. Obróbka PDG jest mocowana do połaci (nie do łąt!) dwoma blachowkrętami.

Gąsior mocowany jest do obróbki podgąsiorowej wkrętami samowierzącymi w odstępach nie większych niż 500 mm. Zakład obróbki kalenicy musi wynosić przynajmniej 100 mm.

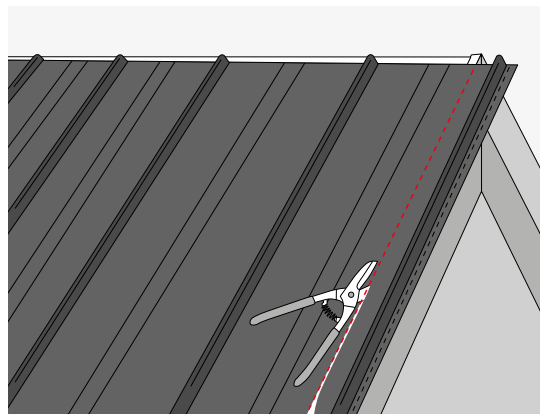

RYS. 36. DOCIĘCIE PANELU W SZCZYCIE BUDYNKU

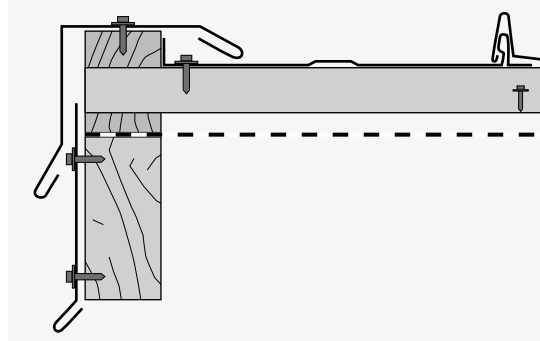

RYS. 37. PRZEKRÓJ SZCZYTU DACHU POKRYTEGO PANELAMI DACHOWYMI

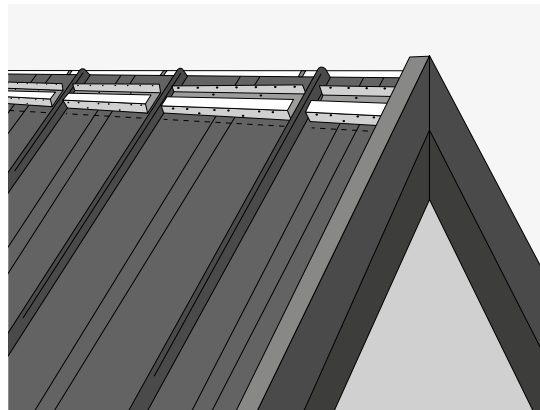

RYS. 38. KALENICA – OBRÓBKI PODGAŚSIOROWE

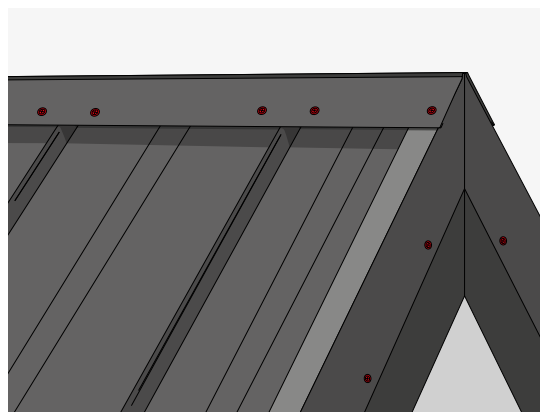

RYS. 39. KALENICA – ZAMOCOWANY GAŚSIOR

Po zakończeniu montażu każdej z połaci, należy miękką szczotką oczyścić powierzchnię z opiłków metalu powstałych podczas cięcia i wiercenia. Jeżeli jest taka potrzeba, należy zabezpieczyć drobne zarysowania farbą zaprawkową.

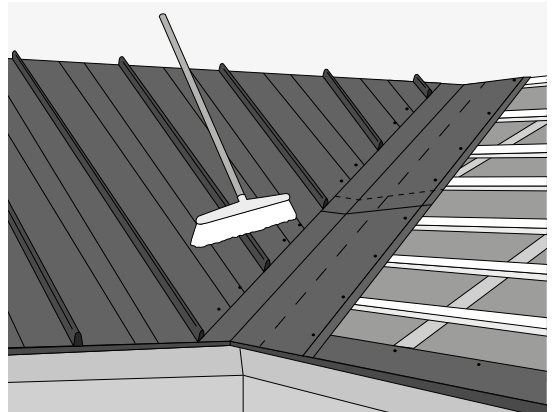

**RYS. 40.** OCZYSZCZANIE POWIERZCHNI DACHU

# OBRÓBKI I AKCESORIA DEDYKOWANE

## Gąsior dedykowany

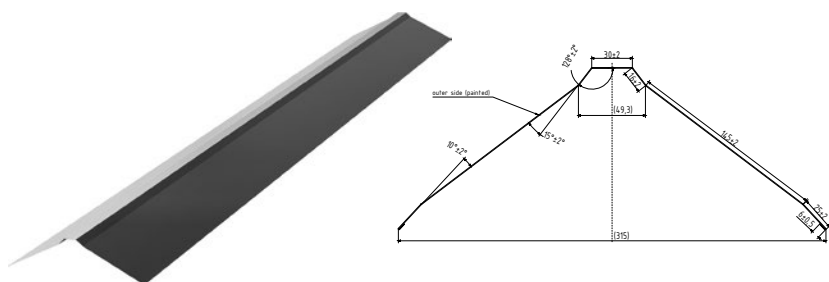

## Kominek wentylacyjny



## Obróbka kominowa

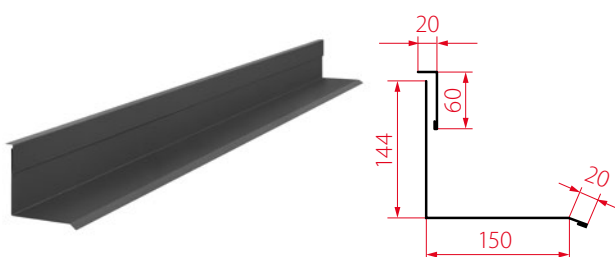

## Obróbka podgościarowa

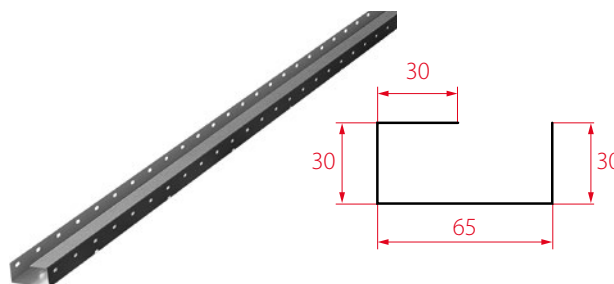

## Pas nadrynnowy

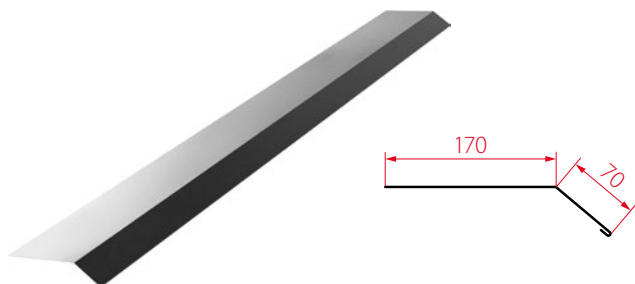

## Rynna koszowa

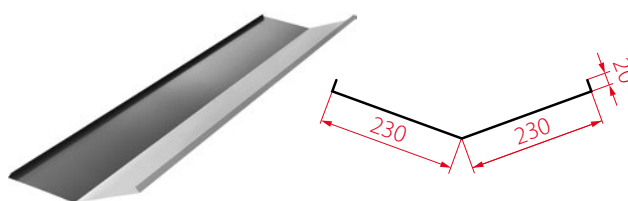

## Pas nadrynnowy L = 2000 mm dedykowany

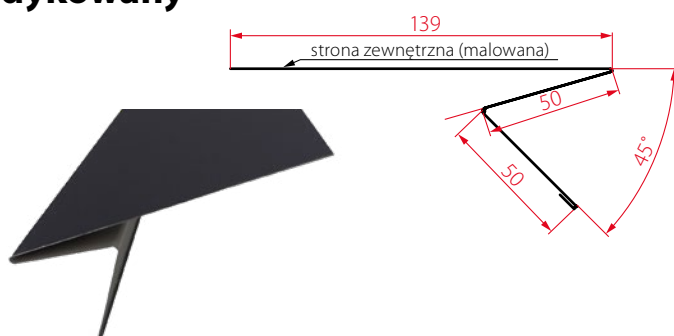

## Wiatrownica

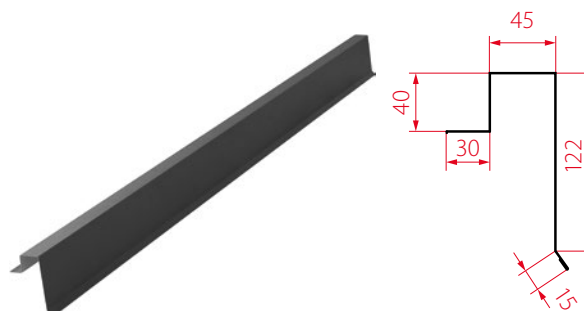

# SZCZEGÓŁOWE ROZWIĄZANIA

RYS. 42. PRZEKRÓJ DACHU W OKAPIE

1. Rynna
2. Rynhak
3. Łącznik rynny z rurą
4. Kolanka rury
5. Rura spustowa
6. Panel dachowy na rąbek ELEGANT 2.0
7. Łata
8. Kontrłata
9. Wiatroizolacja
10. Krokiew

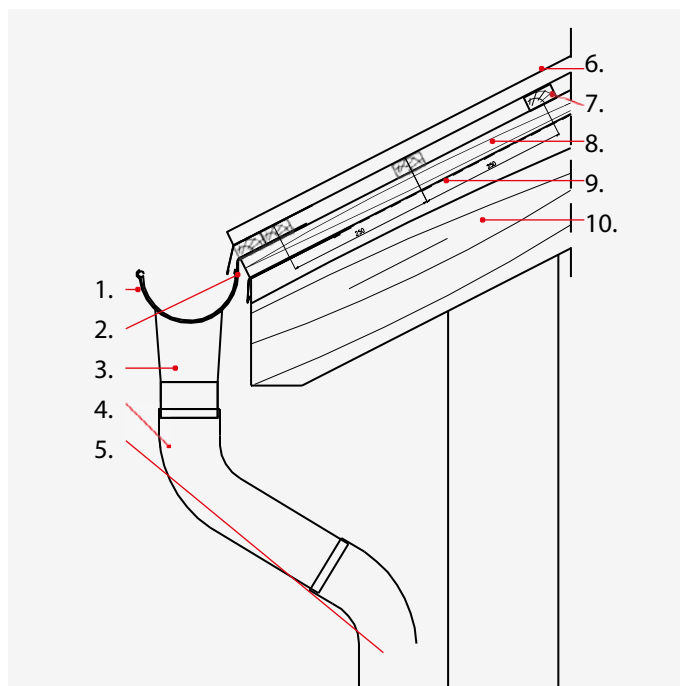

RYS. 42.

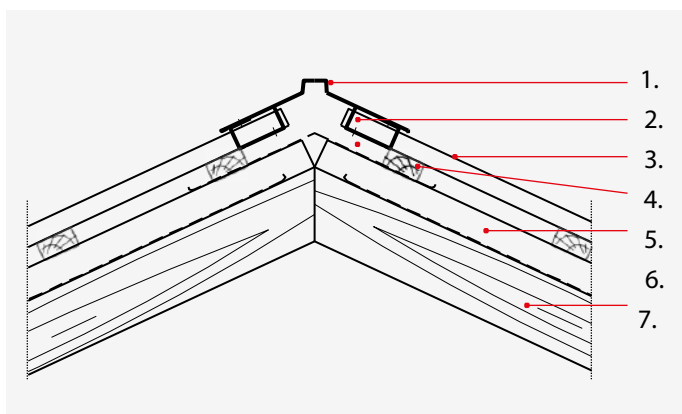

RYS. 43. PRZEKRÓJ DACHU W KALENICY

1. Gąsior
2. Obróbka podgąsiorowa
3. Panel dachowy na rąbek ELEGANT 2.0
4. Łaty
5. Membrana dachowa BALEX ASPIRA
6. Kontrłaty (np. 25 × 50)
7. Krokwie

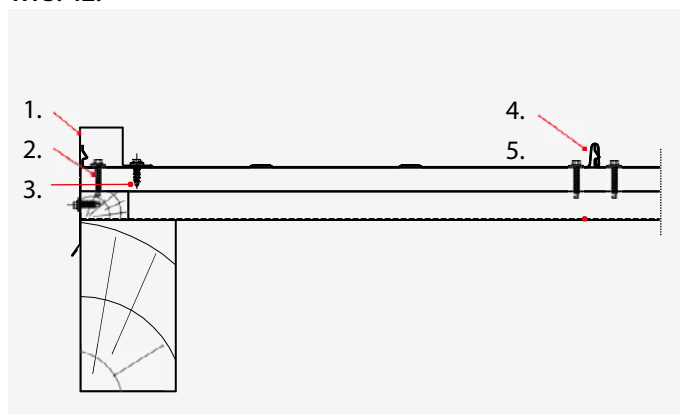

RYS. 44. ROZWIĄZANIE W SZCZYCIE DACHU

1. Wiatrownica
2. Wkręt 4,6 × 35
3. Wkręt 4,8 × 35
4. Panel dachowy na rąbek ELEGANT 2.0
5. Membrana dachowa BALEX ASPIRA



RYS. 45. POŁĄCZENIE DWÓCH SĄSIADUJĄCYCH POWIERZCHNI DACHOWYCH O RÓŻNYM NACHYLENIU

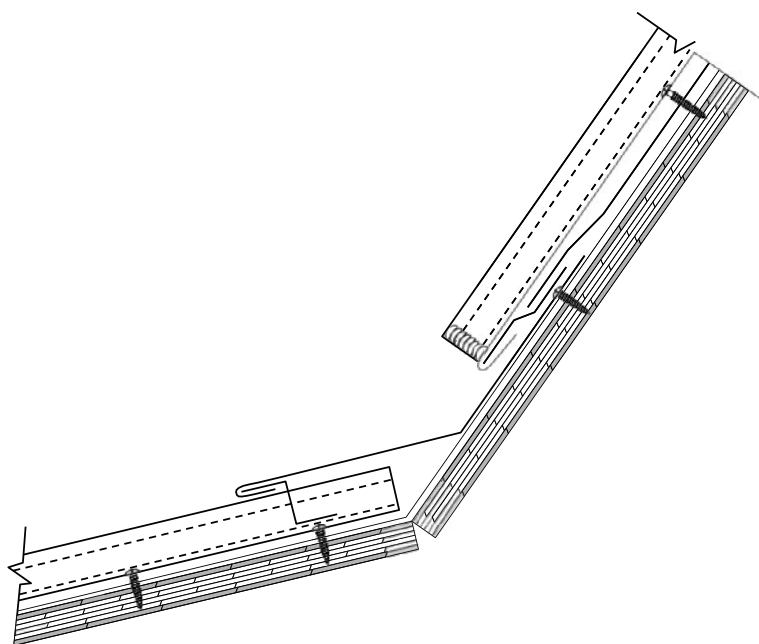

RYS. 46. POŁĄCZENIE PANELU NA DACHU Z PANELEM NA FASADZIE

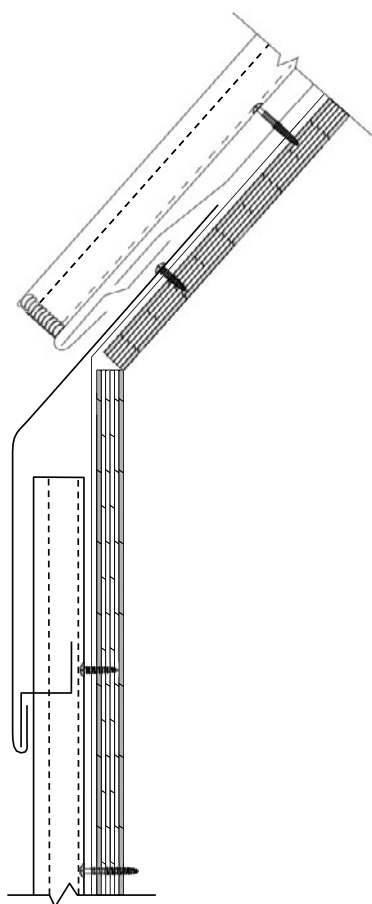

# KONTAKT

## Balex Metal Sp. z o. o.

### CENTRALA

ul. Wejherowska 12C  
84-239 Bolszewo  
NIP 588-11-30-299  
Regon 191112216  
KRS 0000176277

kontakt@balex.eu  
+48 58 778 44 44 / 801 000 807

**balex.eu**



Centrala firmy



Oddział sprzedaży



Zakłady produkcyjne

## ODDZIAŁY SPRZEDAŻY



### BOLSZEWO

ul. Wejherowska 12C  
84-239 Bolszewo  
tel. +48 58 778 44 44  
tel. +48 608 325 509  
bolszewo@balex.eu



### DŁUGOLEKA

ul. Wrocławska 42  
55-095 Długoleka  
tel. +48 71 315 16 11  
tel. +48 538 818 430  
tel. +48 600 263 053  
wroclaw@balex.eu



### TOMASZÓW MAZOWIECKI

ul. Spalska 143/147  
97-200 Tomaszów Mazowiecki  
tel. +48 44 618 22 22  
tel. +48 696 030 424  
tel. +48 539 029 287  
tomaszow@balex.eu



### PUSTKÓW

Pustków 363C  
39-205 Pustków  
tel. +48 14 634 84 44  
tel. +48 532 430 454  
pustkow@balex.eu

## PRZEDSTAWICIELE REGIONALNI — BUDOWNICTWO MIESZKANIOWE

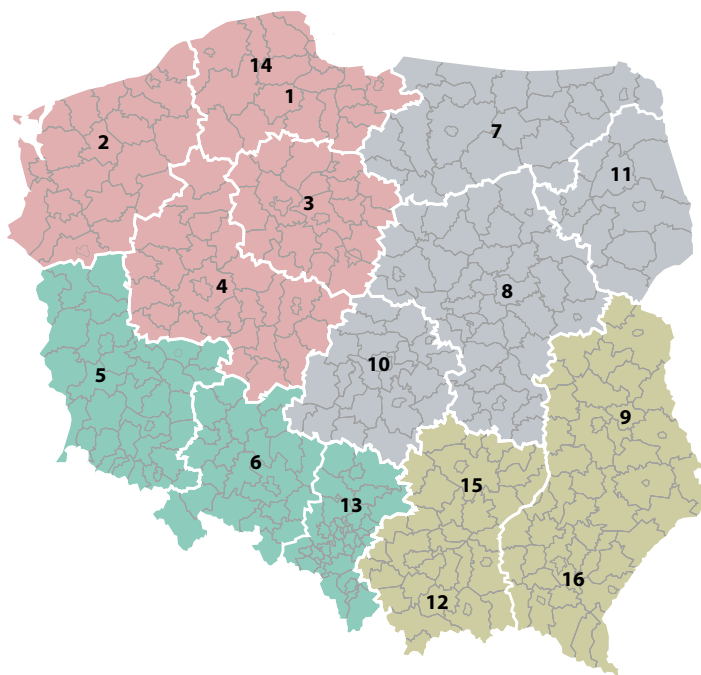

<b>1</b>	+48 666 029 905	<b>10</b>	+48 605 052 641
<b>2</b>	+48 600 036 555	<b>11</b>	+48 664 741 301
<b>3</b>	+48 660 740 906	<b>12</b>	+48 883 350 904
<b>4</b>	+48 883 350 918	<b>13</b>	+48 605 052 715
<b>5</b>	+48 605 050 992	<b>14</b>	+48 734 494 299
<b>6</b>	+48 882 787 914	<b>15</b>	+48 882 787 862
<b>7</b>	+48 600 380 737	<b>16</b>	+48 665 106 118
<b>8</b>	+48 608 377 302		
<b>9</b>	+48 604 107 460		

## PRZEDSTAWICIELE REGIONALNI – BUDOWNICTWO PRZEMYSŁOWE I ROLNICZE

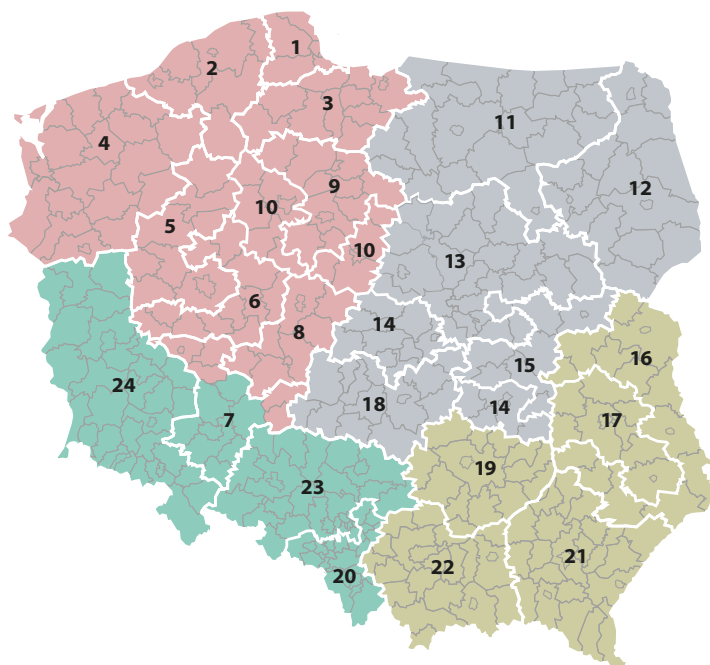

<b>1</b>	+48 602 394 105	<b>14</b>	+48 666 882 996
<b>2</b>	+48 735 978 354	<b>15</b>	+48 600 200 343
<b>3</b>	+48 668 124 420	<b>16</b>	+48 600 380 674
<b>4</b>	+48 883 350 919	<b>17</b>	+48 883 350 978
<b>5</b>	+48 665 108 150	<b>18</b>	+48 604 509 014
<b>6</b>	+48 660 740 902	<b>19</b>	+48 605 058 124
<b>7</b>	+48 668 126 122	<b>20</b>	+48 660 740 904
<b>8</b>	+48 784 047 204	<b>21</b>	+48 664 013 968
<b>9</b>	+48 883 350 916	<b>22</b>	+48 608 490 475
<b>10</b>	+48 666 882 995	<b>23</b>	+48 538 637 934
<b>11</b>	+48 660 740 907	<b>24</b>	+48 883 350 811
<b>12</b>	+48 532 623 393		
<b>13</b>	+48 660 740 908		

## **Balex Metal Sp. z o. o.**

ul. Wejherowska 12C  
84-239 Bolszewo  
NIP 588-11-30-299  
Regon 191112216  
KRS 0000176277

kontakt@balex.eu  
+48 58 778 44 44 / 801 000 807

**balex.eu**

PL-2023-09-05

Niniejszy wydruk nie stanowi oferty w rozumieniu kodeksu cywilnego. Zamieszczone informacje są aktualne w dniu publikacji. Zgodnie z dewizą Balex Metal dotyczącą stałego udoskonalania, informacje te nie są wiążące i mogą ulec zmianie bez wcześniejszego powiadomienia. Balex Metal zastrzega sobie możliwość wprowadzania zmian w wersjach prezentowanych produktów.

**Katalog w wersji online**

